

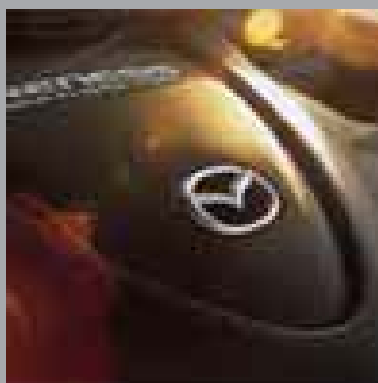

Mazda RX-8



*zoom-zoom*



# Drive the Revolution.

"Erinnern Sie sich noch an die Freude an der Bewegung, die Sie als Kind fühlten - dieses ganz besondere Gefühl von Ausgelassenheit und Freiheit? Wir nennen es Zoom-Zoom."

Genau das ist es, was uns dazu antreibt, richtungsweisende Fahrzeuge wie den Mazda RX-8 zu entwickeln. Er definiert den Sportwagen neu und ist der überzeugende Beweis unserer Innovationskraft. Der revolutionäre Mazda RX-8. Typisch Zoom-Zoom."

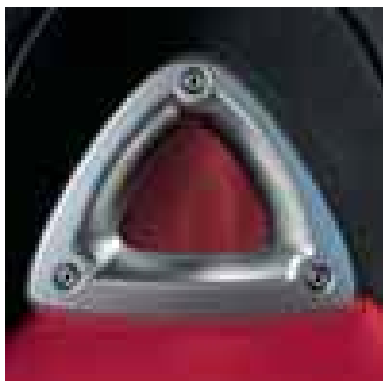

**6 Revolutionäre Technologie.**

Die Krönung des Kreiskolbenmotors: RENESIS.

**14 Revolutionäres Design.**

Konturen, die den Status quo herausfordern.

**20 Wegweisendes Interieur.**

Ein Raumgefühl jenseits eines normalen Sportwagens.

**26 Ausgeprägte Individualität.**

Ausstattungsvarianten, Optionen und Zubehör.

**30 Partnerschaft.**

Die Mazda Services.

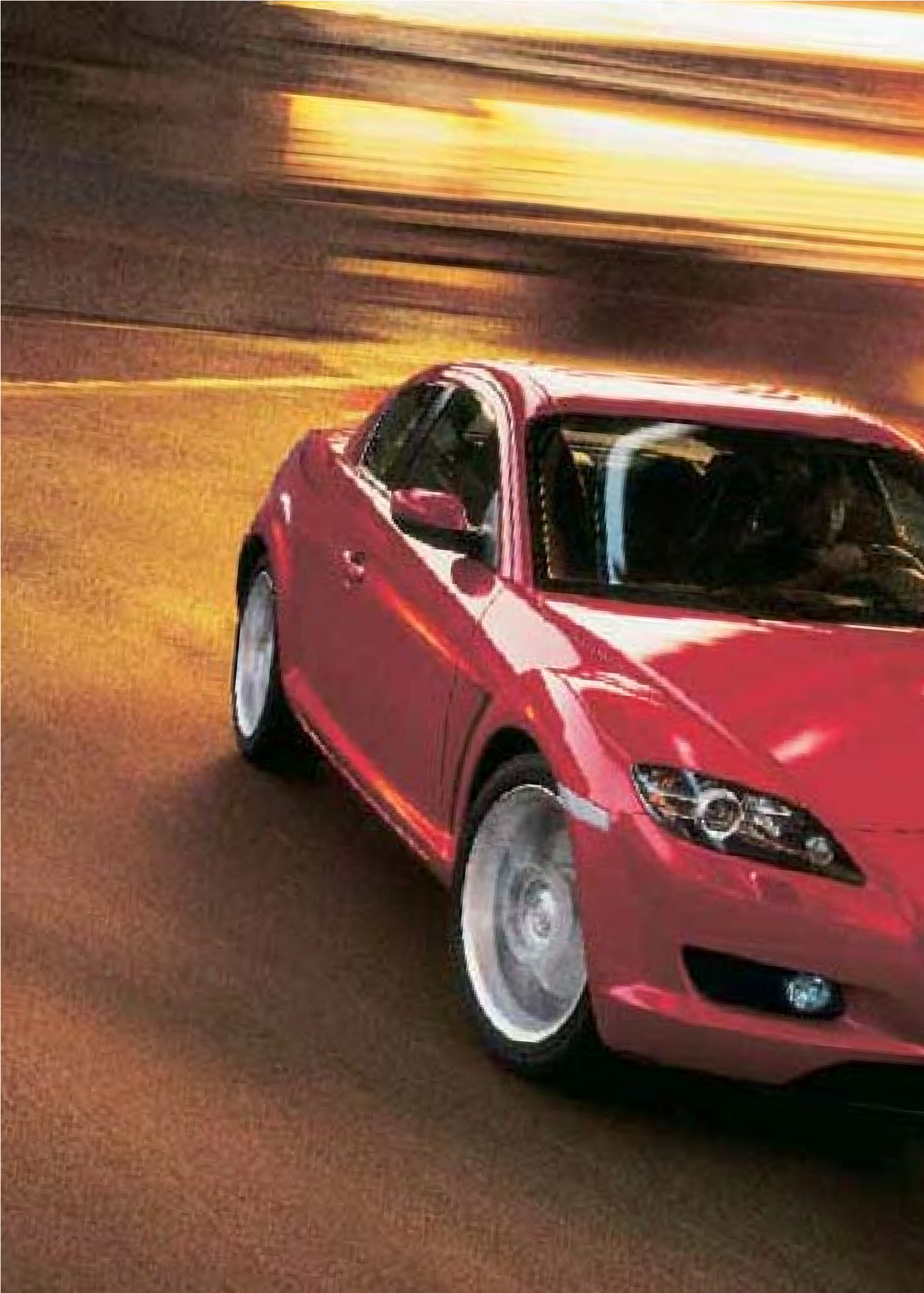





*Ansaugen*



*Verdichten*



*Zünden*

# Revolutionäre Technologie.

Das Herz des Mazda RX-8 ist das Resultat aus nunmehr fast 80 Jahren Forschung und Entwicklung. Der damals 17-jährige Felix Wankel träumte von einem sowohl leistungsstarken als auch vibrationsfreien Motor, der von drehenden Scheiben angetrieben wird. Ein Motorenprinzip, das damals allen Konventionen widersprach. 1961 begann Mazda, diesen Traum zu realisieren und startete ein umfangreiches Entwicklungsprogramm für den Kreiskolbenmotor. Inzwischen ist Mazda der anerkannte Weltmarktführer in der Motorentechnologie des Kreiskolbenmotors. Der revolutionäre RENESIS Kreiskolbenmotor stellt nun das jüngste Kapitel dieser Erfolgsgeschichte dar.

Der Kreiskolbenmotor ist viel kleiner und leichter als ein konventioneller Hubkolbenmotor. Im Grunde besteht der Kreiskolbenmotor nur aus drei Teilen – im Vergleich zu mindestens 40 bei Hubkolbenmotoren. Es gibt kein Auf und Ab der Kolben, stattdessen drehen sich zwei Rotoren um eine gemeinsame Excenterwelle in ihren ovalen Gehäusen - der Trochoide. Dadurch werden störende Vibrationen reduziert, hohe Drehzahlen ermöglicht und eine unglaublich schnelle und geschmeidige Leistungsabgabe erzielt.

Beide RENESIS Kreiskolbenmotoren\* – ob nun mit 141 kW (192 PS) und 5-Gang-Schaltgetriebe oder mit 170 kW (231 PS) und 6-Gang-Schaltgetriebe – beschleunigen durchgängig kraftvoll und überzeugen in ihrer Leistungsabgabe. Es gibt nichts vergleichbares zum Mazda RX-8 – auch nicht, was die Akustik angeht. Der Adrenalinstoß ist vorprogrammiert.

<sup>1)</sup> Angaben zum Kraftstoffverbrauch und zu den CO<sub>2</sub>-Emissionen finden Sie auf der Rückseite dieser Broschüre



Verbrennen

Auslassen

#### Die Verbrennungsphasen des RENESIS Kreiskolbenmotors

Im Zentrum des ovalen Gehäuses - der Trochoide - des Kreiskolbenmotors befindet sich in Form einer dreieckigen Scheibe der drehende Läufer. In den dadurch entstehenden Kammern der Trochoide finden die einzelnen Phasen der Verbrennung statt.

Wenn einer der drei Scheitelpunkte des Läufers den Einlassschlitz passiert, strömt das Kraftstoff-Luft-Gemisch in die folgende Kammer. Durch die weitere Drehung des Rotors verringert sich das Volumen der Kammer, und das Kraftstoff-Luft-Gemisch in ihr wird verdichtet. Das verdichtete Kraftstoff-Luft-Gemisch wird dann durch zwei Zündkerzen entzündet. Die Verbrennung bewirkt eine Ausdehnung des Kraftstoff-Luft-Gemischs und dreht den Läufer, der wiederum die Excenterwelle antreibt. Am Auslassschlitz werden die Abgase schließlich nach außen gedrückt.

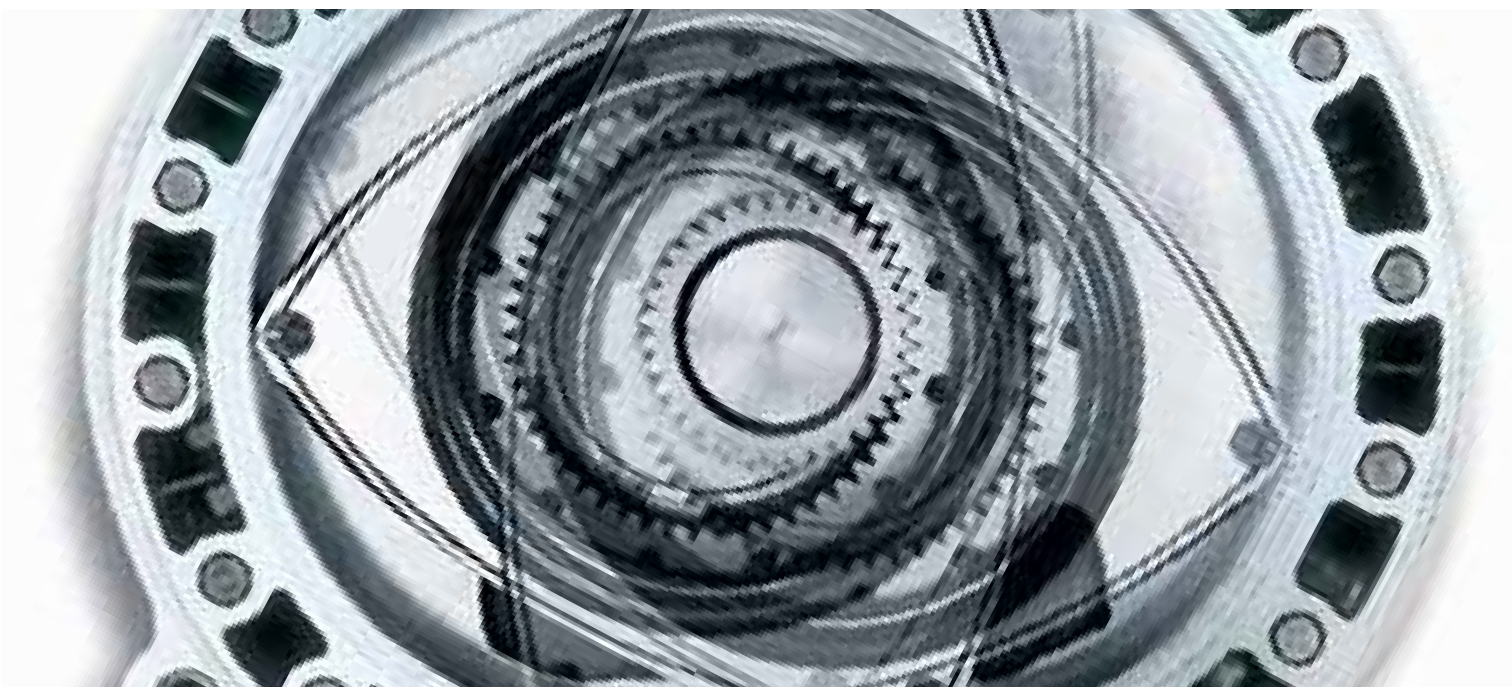



Im Jahr 2004 hat der Mazda RX-8 auf dem 12,3 Kilometer langen Ovalekurs des Testzentrums im niedersächsischen Papenburg während einer 24-Stunden-Rekordfahrt 40 internationale Rekorde aufgestellt. 15 Motorjournalisten aus elf Ländern verlangten dem Mazda RX-8 24-Stunden Höchstleistungen ab, nur unterbrochen von den notwendigen Pausen für Boxenstopp und Fahrerwechsel. Alle Rekorde wurden von der Dachorganisation des weltweiten Automobil-Rennsports FIA bestätigt.

Mit einer Durchschnittsgeschwindigkeit von 212,856 bzw. 215,934 km/h fuhren die beiden Mazda RX-8 über 5.000 km in 24 Stunden und waren sogar schneller als die Mazda Rennwagen 787B beim Sieg im prestigeträchtigen 24-Stunden Rennen von Le Mans im Jahr 1991. Diese Ergebnisse zeigen eindeutig, dass der RENESIS Kreiskolbenmotor nicht nur durch Leistung begeistert, sondern auch unter härtesten Testbedingungen überzeugt hat.



Hubkolbenmotor.



RENESIS Kreiskolbenmotor.

### Der niedrige Schwerpunkt

Der 124 kg leichte und kompakte RENESIS Kreiskolbenmotor trägt zum hervorragenden Leistungsgewicht von 6 kg/PS (Gesamtgewicht geteilt durch PS) und zum niedrigen Schwerpunkt des Mazda RX-8 bei, wodurch sowohl Agilität als auch Richtungsstabilität erhöht werden.

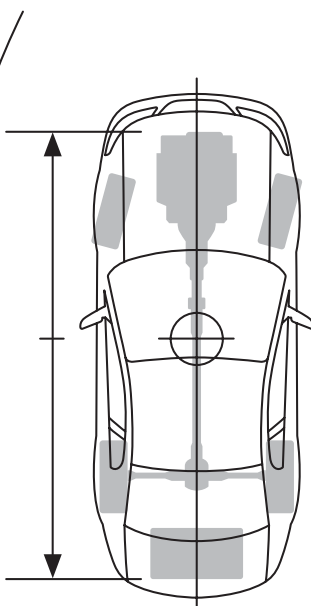

Dezentrale Gewichtsverteilung.  
Hohes Giermoment.

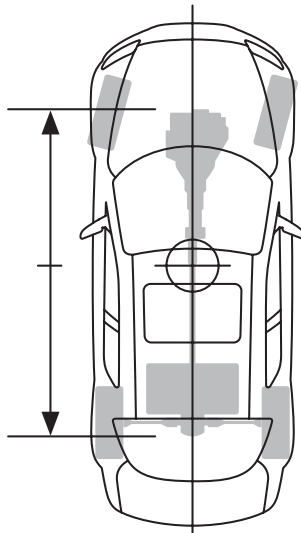

Zentrale Gewichtsverteilung.  
Niedriges Giermoment.

### Die ausgeglichene Gewichtsverteilung

Eine ungleichmäßige Gewichtsverteilung kann das Fahrverhalten eines Fahrzeugs negativ beeinflussen. Deshalb wurde der Mazda RX-8 gemäß der als ideal geltenden Achslastverteilung von 50:50 konstruiert. Das Ergebnis: 100 % Sportwagen-Faszination.

### Der Mittelpunkt steht im Mittelpunkt

Das hervorragende Handling des Mazda RX-8 wurde auch durch Maßnahmen erreicht, die den Fahrzeugschwerpunkt nah an den Fahrzeugmittelpunkt, die sogenannte Gierachse verlagern (unter Gieren versteht man Drehungen des Fahrzeuges um die Hochachse). Der Motor z.B. wurde niedrig und weit hinter der Vorderachse, der Tank vor der Hinterachse platziert. Das dadurch entstehende niedrige Trägheitsmoment ist die Voraussetzung dafür, dass der Mazda RX-8 so gut auf Richtungswechsel anspricht. Fahrzeuge mit einer dezentralen Gewichtsverteilung haben ein hohes Trägheitsmoment und sind entsprechend weniger kurvenwillig sowie schwieriger zu steuern.

Das Fahrwerk des Mazda RX-8 wird auch den Forderungen anspruchsvoller Sportwagenfahrer gerecht.

Die Doppelquerlenkerachse vorne sowie die Multilenkerachse hinten mit 5 Querlenkern pro Seite ermöglichen optimales Handling. Die Achsen sind an verwindungssteifen Zusatzrahmen montiert, um eine präzise Spurflucht zu erzielen.



Die serienmäßige dynamische Stabilitätskontrolle (DSC) mit Traktionskontrollsystem (TCS) wirkt durch gezielten Bremsenriff und Veränderung der Motormanagementkennlinie dem Unter- und Übersteuern entgegen. Zusätzlich sorgt das Sperrdifferenzial bei schnellen Kurvenfahrten für noch mehr Fahrspaß.









# Revolutionäres Design.



Wenn Designer mutig sein dürfen, geschehen erstaunliche Dinge. Grenzen werden überschritten, Regeln gebrochen. Und etwas Besonderes entsteht. Der Mazda RX-8 ist die real gewordene Vision eines Designers. Bereits seine aufregende Formen- und Liniensprache verspricht ein völlig neues Fahrerlebnis. Sein markantes Design, seine athletische Spannung und seine muskulöse Haltung flach über dem Asphalt teilen unmissverständlich höchste Agilität und optimale Straßenlage mit. Von der langen flachen Motorhaube bis hin zu den großen Radhäusern – alles weist auf überlegenes Fahrverhalten hin.

Zum revolutionären Design des Mazda RX-8 gehört auch das intelligente Freestyle Türsystem mit hinten angeschlagenen Fond-Türen ohne B-Säule, das Ihren Passagieren einen so bequemen Einstieg ermöglicht, wie Sie ihn bei einem Sportwagen noch nie erlebt haben.



Das innovative Freestyle Türsystem sorgt für beispiellos bequemen Ein- und Ausstieg. Die vorderen Türen schwingen in einem Winkel von maximal 67 Grad, die hinteren Türen bis auf 80 Grad auf.

Ihre Sicherheit bildete den Ausgangspunkt bei der Entwicklung des Mazda RX-8. Die serienmäßige passive Sicherheitsausstattung beinhaltet Zweistufen-Airbags, Seiten-Airbags vorne sowie Kopf-Schulter-Airbags vorne und hinten. Sein Front-Mittelmotor-Layout erlaubt den Einbau eines Rückgratrahmens, der die Verwindungssteifigkeit der Karosserie nochmals erhöht. In den hinteren Türen des Freestyle Türsystems befinden sich hochstabile senkrechte Stahlrohre, die beim Schließen in Dach und Boden verankert werden und mehr Stabilität als eine konventionelle B-Säule bieten.



1 3  
2 4



- 1 **Die Verstärkung der Fahrgastzelle.**  
Ringförmige Verstärkungen der Türöffnungen erhöhen die Karosseriesteifigkeit.
- 2 **Das Airbag-System.**  
Zweistufen-Airbag für Fahrer und Beifahrer, Seiten-Airbags vorne sowie Kopf-Schulter-Airbags vorne und hinten schützen die Passagiere bei Unfällen.
- 3 **Die verstärkende Achskonstruktion.**  
Der Hilfsrahmen, der die Aufhängung der Hinterräder trägt, enthält zwei Seitenteile, die mit Querträgern verbunden sind. Jedes dieser V-förmigen Seitenteile ist an den Querträgern vorne, mittig und hinten mit drei Gummilagern in Form eines dreidimensionalen Dreiecks befestigt. Diese innovative Konstruktion erhöht die Steifigkeit der Achse und führt zu stabilerem Handling und besserem Fahrkomfort.
- 4 **Die Verstärkung der Türen.**  
Hochstabile senkrechte Stahlrohre in den hinteren Türen, die beim Schließen in Dach und Boden verankert werden, ersetzen die B-Säule und erhöhen den Schutz bei einem seitlichen Aufprall.







# Wegweisendes Interieur.

Der kompakte Kreiskolbenmotor, der lange Radstand und die raumsparenden Sportsitze ermöglichen Platzverhältnisse, die Sie bei einem Sportwagen nicht erwarten. Durch die tiefe Sitzposition in den Sportsitzen mit integrierten Kopfstützen stehen vorne 970<sup>1)</sup> Millimeter Kopffreiheit zur Verfügung, und auch im Fond geht es mit 935<sup>2)</sup> Millimetern Kopffreiheit oder auch den 1.395 Millimetern Schulterfreiheit keineswegs beengt zu.



Das Kofferraumvolumen fällt mit 290 Litern für einen Sportwagen ebenfalls erstaunlich üppig aus. Zwei mittlere Koffer finden dort Platz genug.

Außergewöhnlich ist auch die Ausstattung: Klimaanlage, elektrische Fensterheber vorne sowie beheizbare und elektrisch verstellbare Außenspiegel mit Boden- und Türeinstiegsbeleuchtung, Modulares Mazda Audio-System, 3-Speichen-Sport-Lederlenkrad und Lederschaltknäuf sowie Alarmanlage mit Innenraumüberwachung sind unter anderem serienmäßig an Bord.



Innovativ ist auch die Armaturengestaltung mit den drei markanten Rundinstrumenten, in deren Zentrum sich der Drehzahlmesser mit digitaler Geschwindigkeitsanzeige befindet. Elegante Aluminium-Applikationen akzentuieren das Sportwagen-Ambiente, und das BOSE Sound System<sup>1)</sup> mit 6fach CD-Wechsler und 9 Lautsprechern sorgt für den passenden Sound.



Kein Detail wurde übersehen. Vom beleuchteten Handschuhfach bis zum Leichtmetall Pedalsatz<sup>2)</sup>, überall wurde peinlich genau darauf geachtet, ein gleichwohl klassisches und modernes Sportwagen-Ambiente zu schaffen.

Der Mazda RX-8 ist kein Sportwagen, der entwickelt wurde, um nur schön auszusehen. Jedes Bedienelement, jede Armatur und jede Anzeige wurde dort platziert, wo Sie es erwarten. Der Mazda RX-8 verbindet so stets Attraktivität und Funktionalität.

<sup>2)</sup> Serienausstattung bei Mazda RX-8 Revolution 170 kW (231 PS)\*.







# Ausgeprägte Individualität.



Jeder Fahrer ist anders – so wie jede Fahrt mit dem Mazda RX-8 anders ist. Wählen Sie aus den drei Ausstattungsvarianten: Renesis, Challenge und Revolution den Mazda RX-8, der am besten zu Ihnen passt. In zwei Varianten gibt es den RENESIS Kreiskolbenmotor\* - mit 141 kW (192 PS) und mit 170 kW (231 PS). Darüber hinaus können Sie Ihren Mazda RX-8 nach Ihren Wünschen individualisieren. Wie wär's z.B. mit einem elektrischen Glasschiebedach oder einem DVD-Navigationssystem?

<sup>\*)</sup> Angaben zum Kraftstoffverbrauch und zu den CO<sub>2</sub>-Emissionen finden Sie auf der Rückseite dieser Broschüre.

Mit dem umfassenden Angebot an Zubehör können Sie Ihren Mazda RX-8 so unverwechselbar machen, wie Sie es sind. Ob Außen- oder Innenausstattung, der Mazda RX-8 kann nach Ihren Wünschen und Bedürfnissen maßgeschneidert werden.





- 1 Seitendeflektor.
- 2 Sportaußenspiegel.
- 3 Luftauslassapplikationen.
- 4 Tankdeckel aus poliertem Aluminium.
- 5 B-Säulen-Dekorsatz.
- 6 Auspuff-Hitzeschild.
- 7 Ledermittelkonsolendeckel.
- 8 Lederschaltknäuf mit Beleuchtung.
- 9 Lederhandbremshebel.
- 10 Einstiegsleisten.

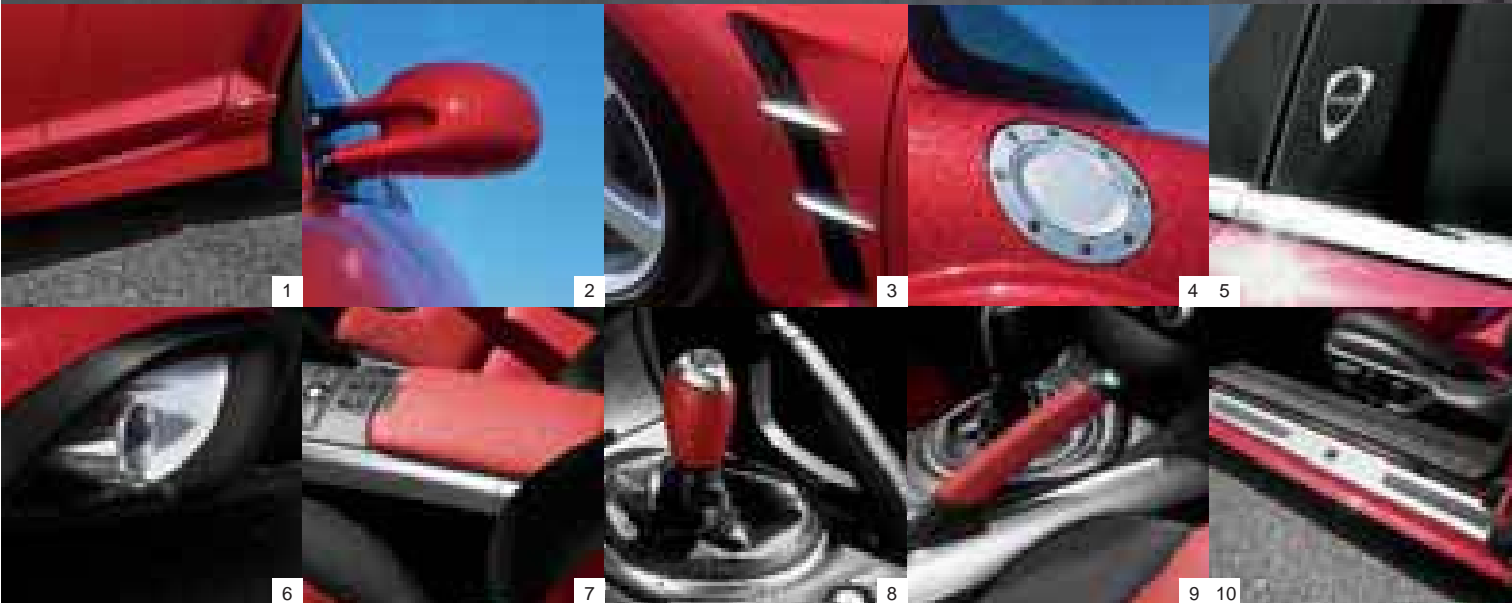

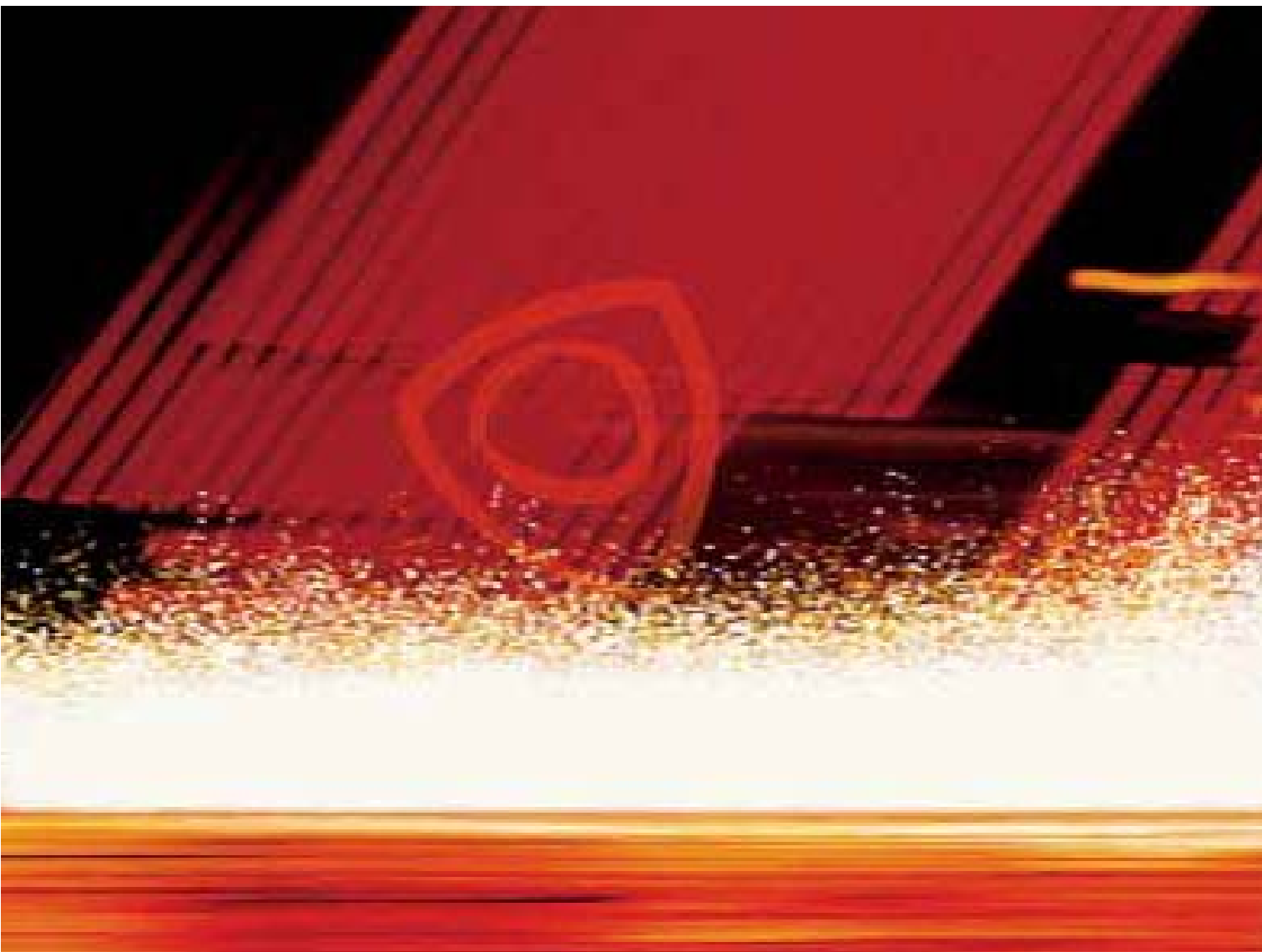

# Partnerschaft.

Es liegt uns sehr am Herzen, dass Sie lange Freude an Ihrem Mazda RX-8 haben.

Deshalb bestehen wir nicht nur bei der Fertigung unserer Fahrzeuge, sondern auch beim Service auf Qualität bis ins letzte Detail. Genauso stolz wie auf die hohe Fahrzeugqualität sind wir auf den Service, den die Mazda Vertriebs- und Service-Organisation Ihnen bietet. Denn dadurch wird zweierlei gewährleistet: Ein langes Fahrzeugleben Ihres Mazda RX-8 und eine hohe Kundenzufriedenheit. Service bei Mazda: kompetent, unbürokratisch und schnell. Service, der genauso viel Freude bereitet wie das Fahren in Ihrem Mazda RX-8.



### **Der Mazda Europe Service.**

Sie erhalten zu jedem Neufahrzeug, das von Mazda Motors (Deutschland) GmbH geliefert wird, den Mazda Europe Service. Er gilt ein Fahrzeugleben lang. Das leistet der Mazda Europe Service für Sie: Sollten Sie mit Ihrem Mazda einmal einen Unfall haben oder sollte er wider Erwarten ausfallen, leistet der nächstgelegene autorisierte Mazda Servicepartner schnelle und persönliche Hilfe - in über 30 Ländern Europas. Und wenn dies tatsächlich einmal nicht rasch genug geht, wird die Reise ab einer Entfernung von 50 Kilometern von Ihrem Heimatort mit Mietwagen, Taxi, Bahn oder Flugzeug fortgesetzt. Für die Dauer der Reparatur stellt der Mazda Europe Service Ihnen im Inland für maximal drei Nächte und im Ausland für maximal fünf Nächte ein Hotelzimmer zur Verfügung. Verbunden mit dem Mazda Europe Service ist die exklusive Gold-Card. Dies sind nur einige Leistungen des umfangreichen Mazda Europe Service, der Ihnen Ihre Mobilität in fast jeder Situation garantiert. Es gelten die Bedingungen des Mazda Europe Service.

### **Mazda Bank.**

Die Dienstleistungen der Mazda Bank zeichnen sich durch maßgeschneiderte Angebote, kurze Wege und unbürokratischen Service aus. Egal, ob Leasing, Finanzierung oder Versicherungen – der Dienst am Kunden steht nicht nur bei unseren Fahrzeugen, sondern auch bei den Mazda Bank-Dienstleistungen an erster Stelle.





## Die Mazda Garantien

### 3 Jahre oder 100.000 km (je nachdem was zuerst eintritt)

Während der Garantiefrist haben Sie Anspruch auf die Beseitigung von Herstellungs- und Materialfehlern.

### 12 Jahre Durchrostungsgarantie

12 Jahre lang gilt die Durchrostungsgarantie und zwar ohne Kilometerbegrenzung.

### 3 Jahre Lackgarantie

Unabhängig von der Kilometerleistung gilt die Mazda Lackgarantie – 3 Jahre lang. Sollte es in dieser Zeit unerwarteter Weise Probleme geben, werden diese selbstverständlich durch einen autorisierten Mazda Servicepartner behoben, falls Lackmängel vorliegen, die das Herstellerwerk zu vertreten hat.

Es gelten die jeweiligen Mazda Garantiebedingungen.

#### Information über Kraftstoffverbrauch und CO<sub>2</sub>-Emissionen gemäß Richtlinie 1999/94/EG

		141 kW (192 PS)	170 kW (231 PS)
Kraftstoffverbrauch <sup>1)</sup> , l/100km	Stadt	14,9	15,6
	außerstädtisch	8,1	8,7
	kombiniert	10,6	11,2
CO <sub>2</sub> -Emission kombiniert <sup>1)</sup> , g/km		267	284

<sup>1)</sup> Die angegebenen Werte wurden nach dem vorgeschriebenen Messverfahren (RL 80/1268/EWG in der gegenwärtigen geltenden Fassung) ermittelt. Die Angaben beziehen sich nicht auf ein einzelnes Fahrzeug und sind nicht Bestandteil des Angebots, sondern dienen allein Vergleichszwecken zwischen den verschiedenen Fahrzeugtypen. Der Kraftstoffverbrauch und die CO<sub>2</sub>-Emissionen eines Fahrzeugs hängen nicht nur von der effizienten Ausnutzung des Kraftstoffs durch das Fahrzeug ab, sondern werden auch vom Fahrverhalten und anderen nichttechnischen Faktoren beeinflusst. Abweichende Werte können sich in der Praxis auch durch Umwelteinflüsse, Straßen- und Verkehrsverhältnisse sowie Fahrzeugzustand, zusätzlicher Ausstattung und Fahrzeugbeladung ergeben.



### Ihr autorisierter Mazda Vertragshändler:

Abbildungen zeigen teilweise aufpreispflichtige Sonderausstattungen. Die Angaben und Abbildungen in diesem Prospekt sind unverbindlich und stellen nur annähernde Beschreibungen dar. Sie enthalten gegebenenfalls auch Ausstattungsdetails, die nicht auf dem deutschen Markt oder nicht in der abgebildeten Kombination erhältlich sind. Darüber hinaus behalten wir uns Abweichungen des Liefergegenstandes von Abbildungen und Angaben vor (z.B. im Hinblick auf technische Daten, Ausstattung, Material und äußeres Erscheinungsbild), sofern die Änderungen für den Kunden zumutbar sind und eine damit verbundene Minderung des Wertes oder der Gebrauchstauglichkeit des Liefergegenstandes nicht erheblich ist.

BOSE® ist ein eingetragener Markenname der Bose Corporation in den USA und anderen Ländern.

Stand: 15. November 2007

Copyright 2007 Mazda Motors (Deutschland) GmbH.

Alle Rechte vorbehalten. Alle Texte, Bilder, Graphiken sowie ihre Arrangements unterliegen dem Urheberrecht und anderen Gesetzen zum Schutz geistigen Eigentums. Sie dürfen weder für Handelszwecke oder zur Weitergabe - ganz oder teilweise - kopiert, noch verändert werden.

BJN 302721/DEU de/V2

Internet: [www.mazda.de](http://www.mazda.de)

Hotline: 0 1805 / 20 12 (0,14 EUR/min aus dem deutschen Festnetz, gegebenenfalls abweichende Preise aus anderen Netzen)